

Exigences générales en matière de montage et de placement DELTA-U

Les directives de montage et les exemples de montage ci-après des caniveaux DELTA-U sont établis pour des applications de nature générale. Des situations de montage particulières, basées sur des données locales, doivent à chaque fois être appréciées séparément. Les directives techniques connues dans le domaine et les bonnes pratiques doivent être prises en considération lors du montage et du placement.

Tenez compte de la position de montage des gouttières d'évacuation, du type de revêtement et du type de circulation qui peut passer sur les caniveaux. Les différentes classes de résistance du trafic sont organisées selon la **norme européenne EN 1433**.

Le placement s'effectue selon les exigences que vous avez reçues au moment de la livraison, une analyse des risques doit être exécutée avant le placement afin d'identifier les dangers et les risques éventuels, où les mesures de gestion adéquates sont prises en temps utile.

Caniveaux DELTA-U de type I

Les caniveaux DELTA-U sont fabriqués et livrés selon la norme européenne harmonisée EN1433, conformément au type I, caniveau autoportant. Les caniveaux peuvent résister aux charges des classes de résistance du trafic pour lesquelles ils ont été fabriqués :

- EN1433 Groupe 1 : A15 Zones exclusivement utilisées par des piétons et des cyclistes.
- EN1433 Groupe 2 : B125 Trottoirs, zones piétonnes et zones comparables, aires de stationnement et parkings à étages pour voitures.
- EN1433 Groupe 3 : C250 Pour caniveaux hydrauliques placés dans la zone du caniveau le long de trottoirs et qui, mesurés depuis la bordure du trottoir, se situent jusqu'à maximum 0,5 mètre dans la voirie et jusqu'à maximum 0,2 mètre dans le trottoir.
- EN1433 Groupe 4 : D400 Voies publiques avec charges dynamiques de trafic de personnes et de marchandises.
- EN1433 Groupe 5 : E600 Zones de circulation avec charges à l'essieu élevées et trafic lourd intense, comme les terrains industriels et les ports avec quais de chargement et de déchargement.
- EN1433 Groupe 6 : F900 Infrastructure d'aéroports et de terminaux de conteneurs avec charges à l'essieu particulièrement élevées.

Décharger, entreposer et placer

Le déchargement et le placement des caniveaux DELTA-U doivent être effectués à l'aide de dispositifs de levage approuvés. Nous conseillons d'utiliser des clés de levage spécialement conçues pour le déchargement et le placement des caniveaux DELTA-U, disponibles auprès de votre distributeur. Les caniveaux doivent être déchargés et placés avec la prudence de mise et selon les règles de l'art.

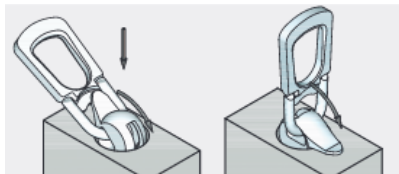

1. Placez la clé de levage autour de l'ancrage à rotule
2. Tournez la lèvre pour fixer la clé de levage
3. Veillez à ce que la lèvre soit dans la direction du levage
4. Utilisez toujours tous les ancrages prévus et veillez à ce que la charge soit uniforme (p.ex. en utilisant un niveau)
5. Veillez à ce que l'angle de levage β soit $< 30^\circ$

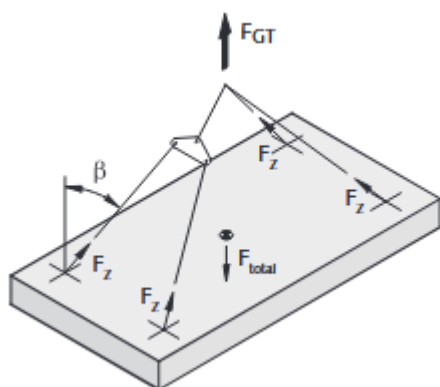
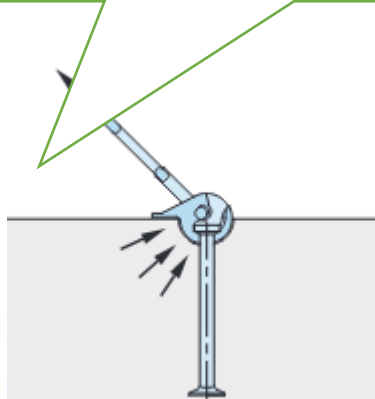
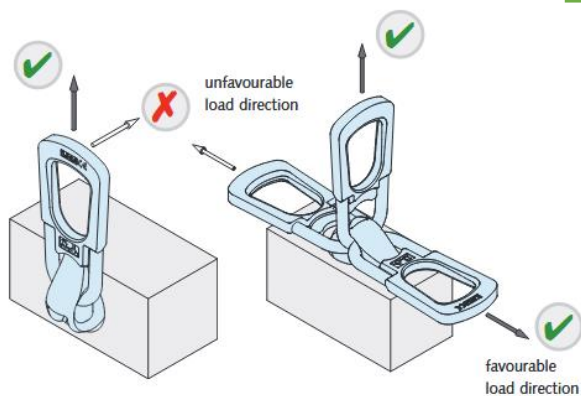

Fondation et lit

Le lit doit être exécuté dans la même inclinaison que l'inclinaison prescrite pour les caniveaux. La surface d'appui doit être robuste et plane afin d'obtenir une répartition uniforme de la pression. Si le sous-sol s'y prête, l'extrémité peut être utilisée comme surface d'appui.

Afin d'aplanir les inégalités, une couche de sable peut y être versée. Si le sous-sol ne s'y prête pas, il convient d'opter pour un sol composé d'un matériau stabilisé et compact, ou d'un béton maigre. Si le bureau d'études prescrit de placer les caniveaux sur une **fondation en béton durci**, les caniveaux sont placés sur un **lit de mortier** (voir indication 3 sur le schéma de principe ci-dessous).

Les caniveaux sont placés d'aval en amont. À l'endroit de l'extrémité avec joint, orientée vers l'amont, il convient de faire une fente dans le lit de minimum 2x2 cm. Ceci permet d'éviter que le lit se bouche au niveau du raccord entre les 2 caniveaux. Ensuite, le caniveau à raccorder est placé de manière droite et uniforme selon son axe longitudinal jusque contre l'extrémité frontale avec joint du caniveau déjà placé. Nous appliquons ici une largeur de fente de 10 mm. Cales en plastique autocollants seront livrés avec les caniveaux. Toute correction en poussant, glissant ou tapant avec le bac d'une grue n'est pas autorisée.

Afin de réaliser des **angles de déviation** nous avons développé quelques suggestions dans une fiche technique (infos chez le distributeur).

ATTENTION : si les caniveaux doivent être étanches, les instructions visées ci-après dans les exigences de placement doivent être suivies.

Étanchéification des raccords

Après le placement du premier caniveau, il convient d'apposer une bande de mousse PVC de 20x20 mm du côté du manchon du caniveau. Le côté du manchon doit être sec, exempt de poussière et de graisse avant d'apposer la bande de mousse. La bande de mousse doit être placée de telle sorte qu'il y ait encore une profondeur suffisante (> 10-12 mm) permettant de remplir par la suite le joint avec un mastic. Voir croquis ci-dessous.

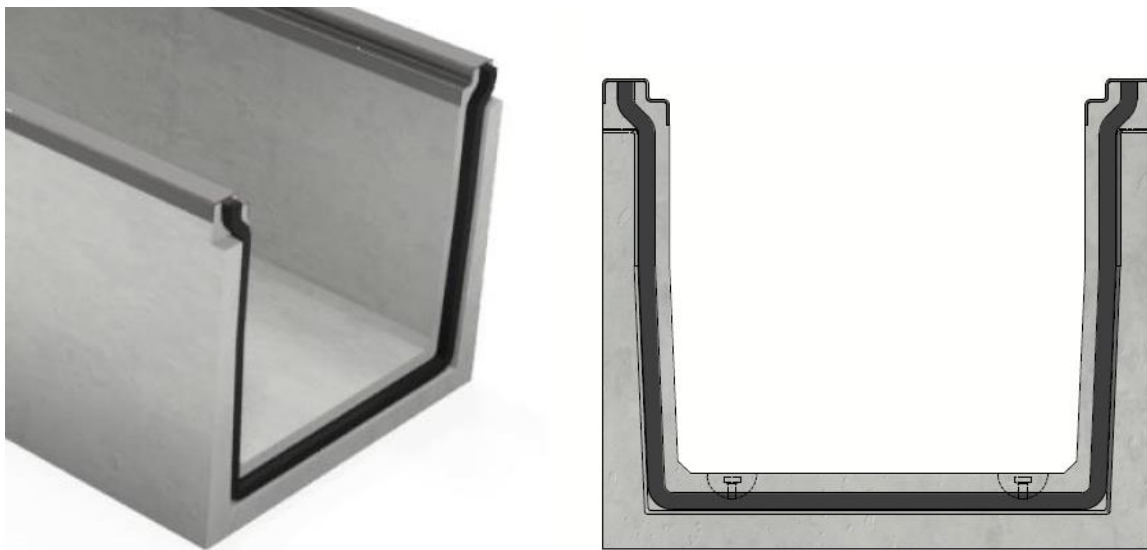

Ensuite, le caniveau suivant est placé comme décrit ci-dessus, avec une largeur de joint minimale de 10mm.

Après le placement de tous les caniveaux, les joints doivent être remplis à l'aide d'un mastic d'étanchéité. Nous conseillons à cet effet Sikaflex® PRO-3. Respectez aussi toujours les prescriptions du fournisseur du mastic d'étanchéité.

La bande de mousse et le mastic peuvent être achetés chez votre distributeur.

Zones de circulation adjacentes

Le transfert d'énergie des zones de circulation adjacentes n'est pas autorisé. Prévoyez des joints de dilatation suffisamment larges sur les côtés longitudinaux des caniveaux (toujours le cas avec un revêtement en béton continu et adjacent) (voir indication 2). Les joints de dilatation de la surface adjacente qui débouchent perpendiculairement sur la ligne du caniveau doivent être conçus de telle sorte qu'ils puissent être reliés au joint d'extrémité du raccord du caniveau.

Après que le revêtement adjacent de la route/du terrain ait été aménagé et achevé, le joint de dilatation doit être bouché à l'aide d'un mastic de jointage flexible approprié. Veuillez utiliser à cet effet le sélecteur de produit et les conditions d'utilisation de votre fournisseur de mastic de jointage.

Afin d'éviter l'effritement de petits morceaux de béton (p.ex. à la suite d'un tassement du sol ou d'une expansion thermique), les joints doivent être bouchés de telle sorte qu'aucun raccord rigide et durcissant ne soit créé entre les caniveaux entre eux (joint transversal) et/ou avec le type de revêtement adjacent (joint longitudinal). Du mortier ou du béton ne peut pas être utilisé pour le remplissage du joint.

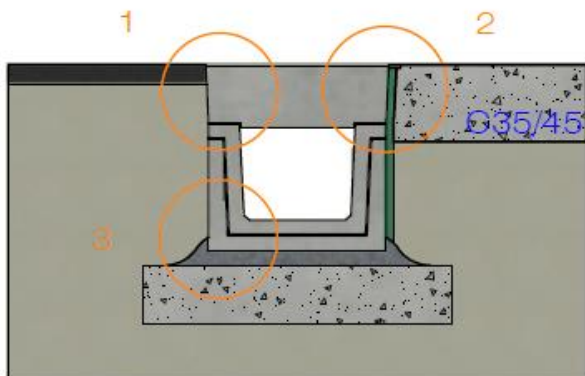

Dans l'état final (avant réception), les revêtements adjacents doivent se trouver en permanence 3-5 mm au-dessus de la face supérieure de l'élément de caniveau, y compris le couvercle, afin de garantir

l'évacuation de l'eau et par ailleurs d'éviter les dommages mécaniques (p.ex. balayuses de voirie, chasse-neige, plaques vibrantes) (voir indication 1).

Pour les éléments de béton complémentaires, tels que p.ex. dessableurs et éléments d'évacuation, lesquels sont placés en ligne avec les caniveaux, les mêmes directives de montage et exigences de placement s'appliquent que celles décrites ci-dessus.

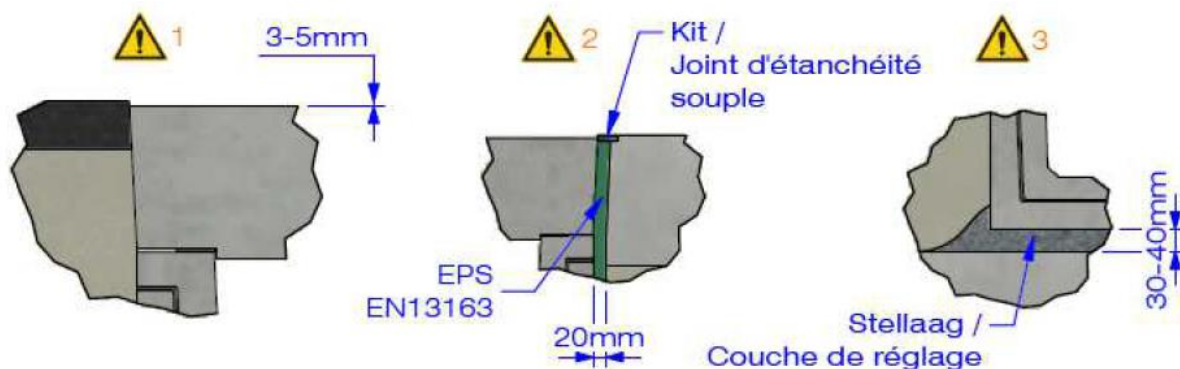

Pose de couvercles en béton

À partir de la classe B125, une bande de répartition des charges en néoprène de 3 mm d'épaisseur doit être placée entre les couvercles en béton et le caniveau. Ces bandes autocollantes sont proposées avec les caniveaux.

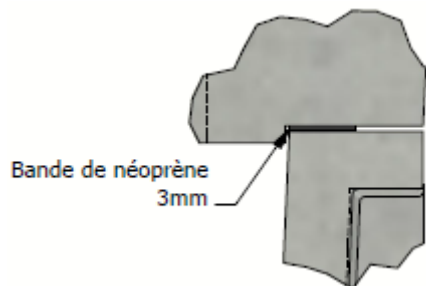

Un couvercle ne doit être posée que sur 1 caniveau et non sur 2 caniveaux à la fois.

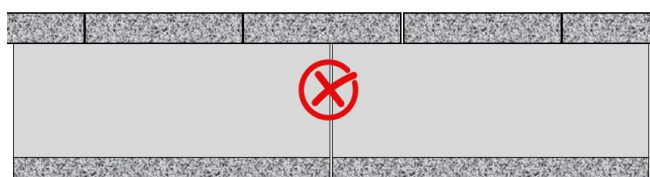
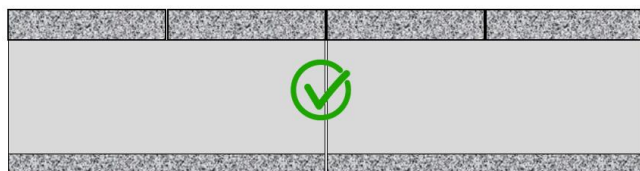

Pièces d'adaptation

Des pièces d'appoint d'une longueur de 1 m peuvent être obtenues auprès de votre distributeur. Si vous souhaitez tout de même ajuster la longueur sur place en meulant les caniveaux à la longueur souhaitée, les surfaces en contact avec le sol doivent être traitées avec un passivateur d'armatures. Nous recommandons Sealine Epoxy Primer Anticorrosion pour cela.

Le client reconnaît expressément qu'en cas de non-respect, intégralement ou partiellement, de ces exigences, la responsabilité du distributeur et du fabricant devient caduque et les dommages éventuels qui en découlent ne peuvent pas être indemnisés.