

Algemene inbouw- en plaatsingsvoorschriften DELTA-U

De hiernavolgende inbouwrichtlijnen en inbouwvoorbeelden van DELTA-U goten zijn opgesteld voor toepassingen van algemene aard. Bijzondere inbouwsituaties gebaseerd op plaatselijke gegevens dienen telkens apart beoordeeld te worden. De in het vakgebied bekende technische richtlijnen en goed vakmanschap dienen bij de inbouw en plaatsing in acht genomen te worden.

Houd rekening met de inbouwpositie van de afvoergoten, het soort verharding en het type verkeer dat de goten kan overrijden. De verschillende verkeersklassen zijn ingedeeld volgens de **Europese norm EN 1433**.

Plaatsing geschiedt volgens de voorschriften die u bij levering hebt ontvangen, een risicoanalyse moet worden uitgevoerd vóór de plaatsing om mogelijke gevaren en risico's te herkennen, waarbij tijdig de juiste beheersmaatregelen worden genomen.

DELTA-U goten type I

De DELTA-U goten worden geproduceerd en geleverd conform de geharmoniseerde Europese norm EN1433, overeenkomstig type I, zelfdragende goot. De goten mogen worden belast tot de verkeersklassen waarvoor ze vervaardigd zijn:

- EN1433 Group 1 : A15 Zones uitsluitend gebruikt door voetgangers en fietsers.
- EN1433 Group 2 : B125 Voetpaden, voetgangerszones en vergelijkbare zones, parkeerzones met verdiepingen voor auto's.
- EN1433 Group 3 : C250 Voor afwateringsgoten die geplaatst worden in de zone van de goot langs de voetpaden en die, gemeten vanaf de trottoirband van het voetpad, maximaal tot 0,5 meter in de rijweg en tot maximaal 0,2 meter in het voetpad liggen.
- EN1433 Group 4 : D400 openbare wegen met dynamische belastingen van personen- en vrachtverkeer
- EN1433 Group 5 : E600 verkeerszones met hoge wiellasten en intens zwaar verkeer zoals industrieterreinen en havens met laad- en loskaaien.
- EN1433 Group 6 : F900 infrastructuur van luchthavens en containerterminals met bijzonder hoge wiellasten.

Lossen, stockeren en plaatsen

Het lossen en plaatsen van de DELTA-U goten dient te worden uitgevoerd met goedgekeurde hijsmiddelen. Wij adviseren om hijs sleutels te gebruiken die speciaal voor het lossen en plaatsen van DELTA-U goten zijn gemaakt, verkrijgbaar bij uw verdeler. De goten moeten worden gelost en geplaatst met de nodige voorzichtigheid en volgens de regels van goed vakmanschap.

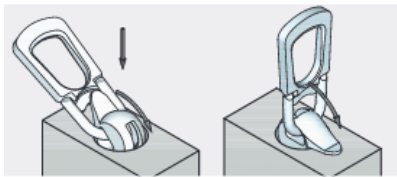

1. Plaats de hijsleutel rond het kogelkopanker
2. Draai de lip om de hijsleutel vast te zetten
3. Zorg dat de lip in de richting van het hijsen zit
4. Gebruik steeds alle voorziene ankers en zorg er voor dat deze allemaal gelijkmatig belast worden (bv. door gebruik te maken van een evenaar)
5. Zorg dat de hijshoek $\beta < 30^\circ$

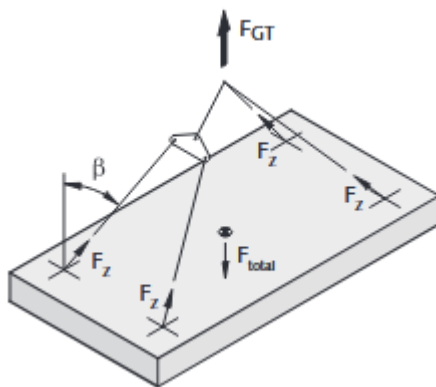
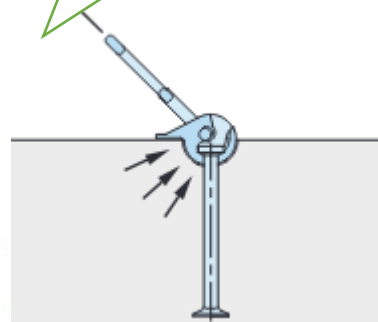
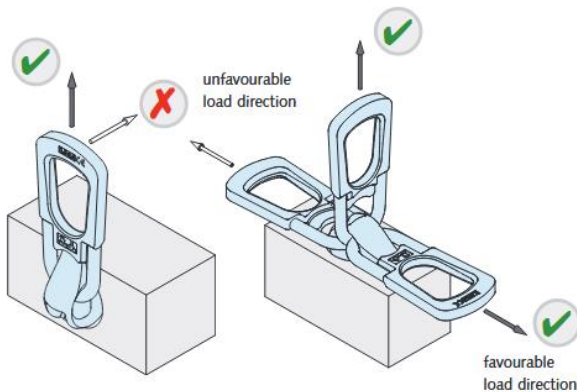

Fundering en bedding

De fundering dient stabiel en zettingsvrij te worden uitgevoerd.

De bedding moet in dezelfde helling uitgevoerd worden als de voorgeschreven helling voor de goten. Het steunvlak moet strak en effen zijn om een gelijkmatige drukverdeling te bekomen. Indien de ondergrond daartoe geschikt is, mag de aanzet gebruikt worden als draagvlak.

Om oneffenheden uit te vlakken kan een zandlaag hierop aangebracht worden. Als de ondergrond niet geschikt is, wordt gekozen voor een werkvloer bestaande uit ofwel een gestabiliseerd en verdicht materiaal, of een magere beton. Indien op voorschrift van het studiebureau de goten worden aangebracht op een **uitgeharde betonfundering**, worden de goten op een **mortelbed** geplaatst (zie aanduiding 3 op onderstaande principetekening).

De goten worden gelegd van stroomafwaarts naar stroomopwaarts. Ter plaatse van de mof, die stroomopwaarts is gericht, moet in de bedding een sleuf van minimum 2x2 cm getrokken worden. Dit is om opstropen van de bedding ter plaatse van de verbinding tussen de 2 goten te voorkomen. Daarna wordt de aan te sluiten goot recht en gelijkmatig volgens zijn lengteas tot tegen het kopse vlak met de mof van de reeds aangebrachte goot geplaatst. We hanteren hier een voegwijdte van 10 mm. Wij raden

aan om te werken met houten of kunststof blokjes van deze dikte om de gewenste voegbreedte te halen. Zelfklevende kunststof afstandhouders worden meegeleverd. Correcties door drukken, schuiven of kloppen met bak van een kraan zijn niet toegestaan.

Om **hoekverdraaiingen** te realiseren hebben wij enkele suggesties uitgewerkt in een technische fiche (info bij de verdeler).

LET OP: indien de goten waterdicht moeten zijn, moeten de instructies verderop in deze plaatsingsvoorschriften gevolgd worden.

Waterdicht maken van de voegen

Na het plaatsen van de eerste goot dient met een PVC-schuimband 20x20mm aan te brengen aan de mofzijde van de goot. De mofzijde dient droog, stofvrij en vetvrij te zijn vooraleer de schuimband aangebracht wordt. De schuimband moet zo aangebracht worden zodat er nog voldoende diepte (>10-12mm) is om achteraf de voeg op te vullen met een kit. Zie onderstaande tekening.

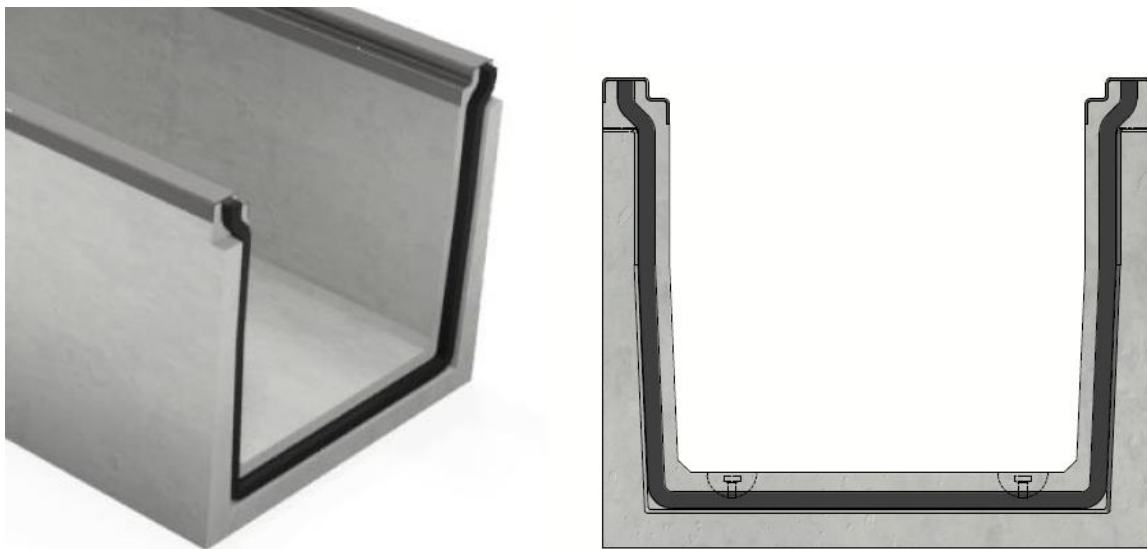

Daarna wordt de volgende goot geplaatst zoals hierboven beschreven, met de nominale voegwijdte van 10mm.

Na het plaatsen van alle goten dienen de voegen opgevuld te worden met een voegkit. Wij raden hiervoor Sikaflex® PRO-3 aan. Volg ook steeds de voorschriften van de leverancier van de voegkit.

Schuimband en kit kunnen bij uw verdeler aangeschaft worden.

Aangrenzende verkeergebieden

Krachtoverdraging van aansluitende verkeersgebieden is niet toegelaten. Zorg voor voldoende brede dilatatievoegen aan de langsijden van de goten (altijd het geval bij continue, aanliggende betonverharding) (zie aanduiding 2). Dilatatievoegen van het aangrenzende oppervlak die dwars op de gootlijn uitkomen dienen zodanig te zijn ontworpen dat deze aansluiten op de kopse voeg van de gootverbinding.

Nadat de aangrenzende weg-/terreinverharding is aangelegd en voltooid, dient de dilatatievoeg te worden gedicht met een geschikte flexibele voegkit. Maak hiervoor gebruik van de productwijzer en gebruiksvoorwaarden van uw leverancier van de voegkit.

Om uitbreken van betondeeltjes te voorkomen (bijv. t.g.v. grondzettingen of thermische expansie) dienen de voegen zodanig te worden gedicht, dat er geen stijve en uithardende verbinding tussen de goten onderling (dwarsvoeg) en/of met het type aangrenzende verharding (langsvoeg) ontstaat. Er mag geen mortel of beton worden toegepast als voegopvulling.

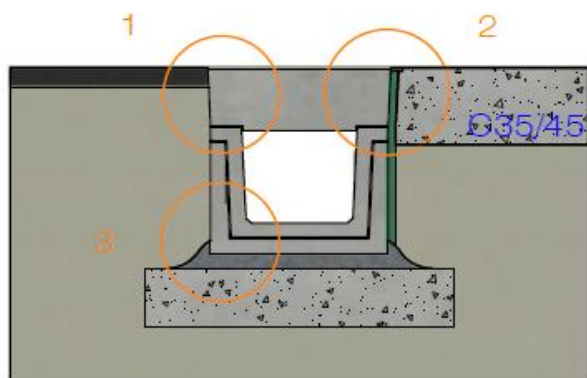

De aangrenzende verhardingen dienen in de eindsituatie (vóór oplevering) permanent 3-5 mm hoger te liggen dan de bovenzijde van het gootelement inclusief afdekking, teneinde de

waterafvoer te waarborgen en tevens mechanische beschadigingen (bv. straatveegwagens, sneeuwruimers, trilplaten) te vermijden (zie aanduiding 1).

Voor de complementaire betonelementen, zoals bijv. zandvanggers en afvoerelementen, die in lijn met de goten worden geplaatst gelden dezelfde inbouwrichtlijnen en plaatsingsvoorschriften zoals hierboven omschreven

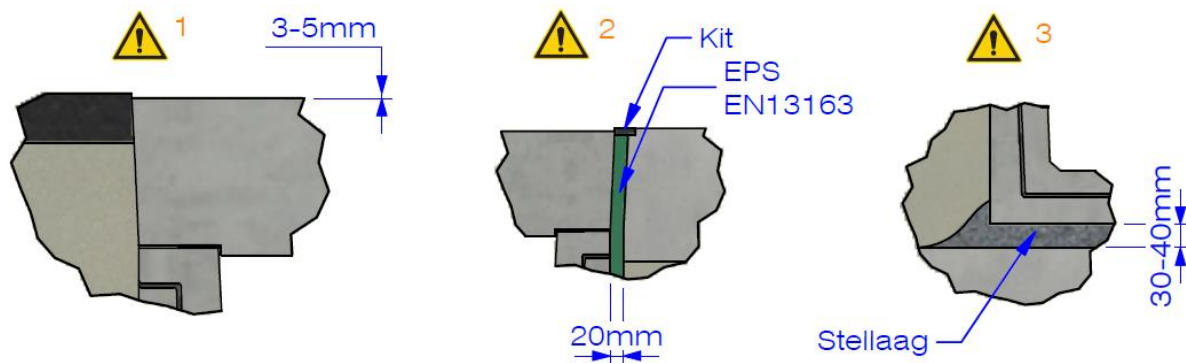

Plaatsing betonnen deksels

Vanaf klasse B125 dient men tussen de betonnen deksels en de goot een neopreen lastenverdelingsstrip te plaatsen van 3mm dikte. Deze zelfklevende strips worden samen met de goten aangeboden.

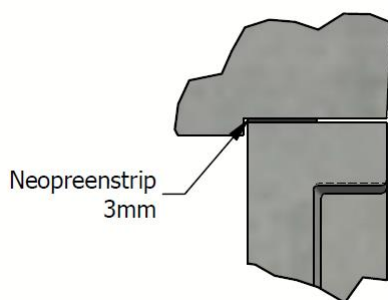

Een deksel moet bovendien op slechts 1 goot liggen en niet op 2 goten tegelijk.

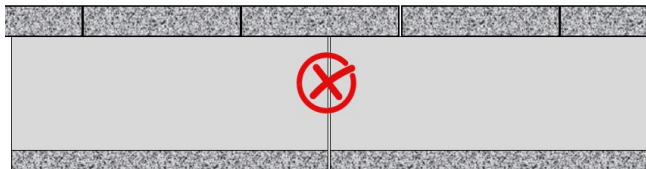
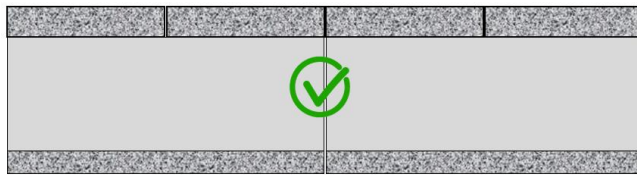

Passtukken

Passtukken van 1m lengte kunnen verkregen worden bij uw verdeler. Indien u toch ter plaatse de lengte wil aanpassen door de goten op de gewenste lengte te slijpen moeten de geslepen oppervlaktes behandeld worden met een middel om de wapening te passiveren. Wij raden hiervoor Sealine Epoxy Primer Anticorrosie aan.

De afnemer erkent uitdrukkelijk dat bij niet, in zijn geheel of gedeeltelijk, toepassen van deze voorschriften, de verantwoordelijkheid van de verdeler en producent komt te vervallen en eventueel daaruit voorkomende schade niet kan worden verhaald.